

# **АЕ&Т**

**СТЯЖКА ПРУЖИН**

**T01403**

**механическая**



**ИНСТРУКЦИЯ ПО ЭКСПЛУАТАЦИИ**

**ВНИМАТЕЛЬНО ИЗУЧИТЕ ЭТО РУКОВОДСТВО**

**ПЕРЕД НАЧАЛОМ РАБОТЫ**

## 1. Назначение изделия

Стяжка пружин разработана для сжатия любого типа винтовых пружин легковых автомобилей. Вы можете произвести замену или ремонт пружины подвески. Универсальные насадки Стяжки позволяют стягивать пружины различного диаметра. Стяжка пружин может применяться как для профессионального, так и для частного пользования.

Стяжка пружин механическая оборудована специальным механизмом для сжимания пружин на распорке. Распорка включает в себя удлиненный прямой элемент, имеющий основу и верхние гнезда для крепления пружины.

## 2. Характеристики

Модель

| Модель | Усилие, кг | Диаметр пружины, мм | Ход штока, мм | Вес нетто/брутто, кг | Упаковка см |
|--------|------------|---------------------|---------------|----------------------|-------------|
| T01403 | 990        | 400                 | 210-570       | 31/ 32               | 350x359x110 |

## 2. Особенности эксплуатации

Стяжка пружин выполнена из специальной стали и специально разработаны захваты пружины, чтобы обеспечить надежный захват пружины без ее повреждения. Встроенный край безопасности предотвращает скольжение пружины в стяжке.

## 3. Инструкции по безопасности

Содержите рабочее место в чистоте. Необходимо хорошее освещение рабочего места электролампами. Пол должен быть чистым и ровным.

Не допускайте детей и неквалифицированный персонал в рабочую зону.

### ПРЕДУПРЕЖДЕНИЕ!

Не носите длинную одежду, распущенные волосы. Убедитесь, что пол не скользкий, и ботинки не скользят. Всегда надевайте защитные очки с небьющимися стеклами.

### ПРЕДУПРЕЖДЕНИЕ!

Не перегружайте оборудование используйте только имеющиеся в комплекте приспособления.

Не используйте оборудование, если оно неисправно.

Не работайте с оборудованием, во время усталости, под воздействием алкоголя.

Не используйте оборудование как устройство длительного хранения пружины.

**Держите руки вдали от пружины и колодок при использовании** стяжки.

Не используйте оборудование не по назначению.

Не модифицируйте оборудование.

Замените или восстановите поврежденные части. Ремонт оборудования должен осуществлять компетентный специалист. Для ремонта оборудования необходимо использовать только оригинальные запчасти, другие запчасти могут быть опасными и автоматически прекращают гарантийные обязательства по оборудованию.

Прежде, чем поставить оборудование на хранение, протрите его от масла и грязи. Поддержите стяжку в хорошем состоянии.

Храните оборудование в безопасном, сухом месте, не допуская детей.

#### **4. Перед использованием**

Осмотрите и проверьте целостность оборудования. Если обнаружены трещины, сколы, искажения не используйте оборудование! Проверьте наличие на своих местах всех фиксаторов.

Убедитесь, что Вы прочитали и поняли инструкции по безопасности.

Распорка и стяжка пружин должны быть исправны и не иметь механических повреждений.

Смажьте специальной смазкой шток для обеспечения более гладкого скольжения верхней поддерживающей распорки.

Проверьте правильное и крепкое закрепление верхней и нижней колодок, поддержки распорки и их сдерживающих фиксаторов. Их зажимы и пружинные кольцевые замки должны быть должным образом установлены.

Перед началом сжатия пружины проверьте, что концы пружины усажены надежно в верхней и нижней колодках стяжки и не смогут выскользнуть во время сжатия.

Убедитесь в отсутствии посторонних предметов в витках пружины при её стяжке.

Содержите наклейки безопасности в надлежащем виде. Они несут важную информацию о безопасности. Если наклейки нечитаемые, или их вообще нет, свяжитесь с поставщиком для их замены.

Прежде, чем попытаться удалить главную гайку, всегда используйте специальный инструмент или короткую палку, чтобы проверить, что сжатие было уменьшено, НЕ используйте пальцы.

Прежде, чем начать сжатие, проверьте, крепление главной гайки.

Убедитесь, что скрученная пружина полностью поддерживается распоркой, затем удалите распорку из колодок стяжки

#### **5. Сборка**

Изделие поставляется в полностью собранном виде.

## 6. Рабочая инструкция

1. Измерьте внешний диаметр пружины, которая будет сжата, и выберите нужный вам для работы набор колодок.
2. Вращайте рукоятку приспособления до тех пор, пока пружина не поместится в расстояние между колодками.
3. Верхняя колодка должна тянуть вниз к первому полному витку вниз от вершины распорки. Нижняя колодка должна поднимать первый полный виток от основания распорки.
  - a. Измерьте расстояние между этими колодками и установите верхнюю поддержку распорки так, чтобы расстояние между колодками было немного больше чем сжимаемая пружина.
  - b. Убедитесь, что фиксаторы поддержки распорки полностью введены и закреплены зажимами и пружинными кольцевыми замками.
4. Перед сжатием сделайте визуальный осмотр оборудования для того, чтобы убедиться, что все сдерживающие фиксаторы надежно помещены и что нет никакого признака износа или усталости металла оборудования. Если вы обнаружите это, не используйте оборудование. Замените его или обратитесь к квалифицированному технику для устранения неисправности.
5. Поместите распорку в колодку и убедитесь, что нижняя используемая колодка стоит за внутренней сдерживающей оправой позади колодки. Вращайте ручку чтобы поднять верхний конец витка пружины в контакт с верхним гнездом пружины, чтобы виток в обоих концах был крепко закреплен поднятыми внутренними и внешними оправами в пределах колодок.
6. Закрепите цепью безопасности верхний край пружины и распорку, расположенную на верхней колодке, убедитесь, что Цепь находится выше колодки.
7. Другой цепью безопасности закрепите нижний край пружины и распорки. Убедитесь, что Цепь находится ниже колодки.
  - a. Закрепите каждую Цепь позади Вертикальной стойки, используемой для соединения держателей пружины. Убедитесь, что каждая Цепь сжата, насколько это возможно. Не помещайте Цепь в витки между колодками.
8. Сжимая пружину, находитесь с одной стороны от оборудования.
9. Постепенно сжимайте пружину, постоянно проверяйте надежность закрепления пружины между колодками стяжки.
10. После проведения процесса сжатия пружины, осевая линия пружины должна остаться параллельно ей.

### **ОСТОРОЖНО ОПАСНОСТЬ!**

Не сжимайте пружину до момента соприкосновения витков.

1. Не приближайте лицо близко к стяжке во время сжатия пружины.
2. Регулярно проверяйте, является ли каждая часть стяжки в хорошем состоянии, регулярно смазывайте стойку и проводите обслуживание.
3. Всегда плавно разжимайте пружину. Держите руки и пальцы подальше от пружины.
4. Всегда убеждайтесь, что концы пружины твердо и надежно усажены в верхней и нижней колодках стяжки прежде, чем удалить распорку из стяжки пружины.
5. Перед каждым использованием проверяйте оборудование на наличие повреждений. Если есть сомнения в исправности оборудования - НЕ ПОЛЬЗУЙТЕСЬ им.
  - a. Замену неисправных деталей доверяйте только квалифицированным специалистам.

## 6. Деталировка

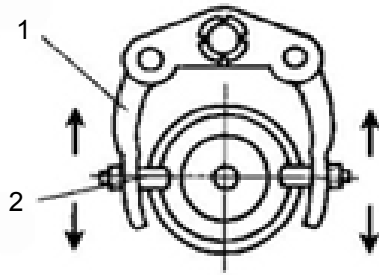

Fig. 3

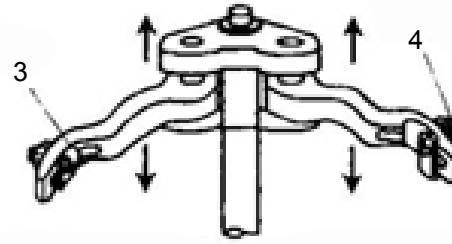

Fig. 4

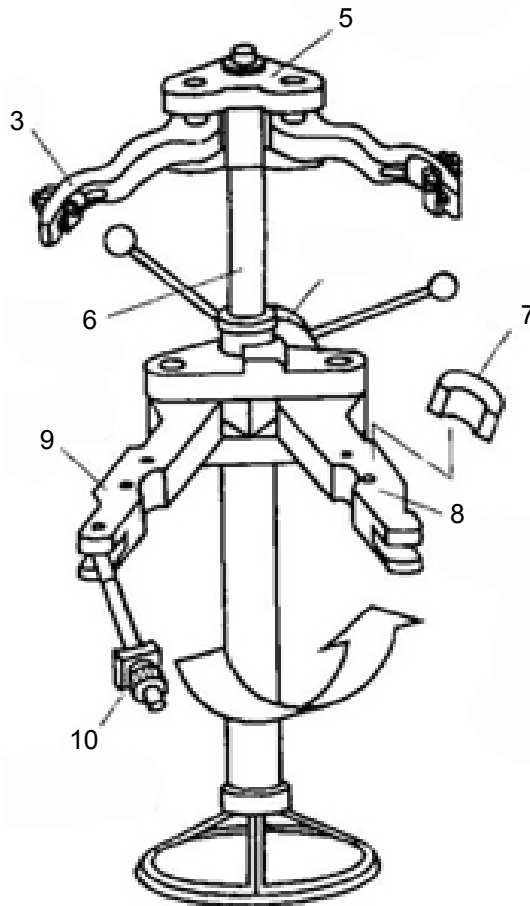
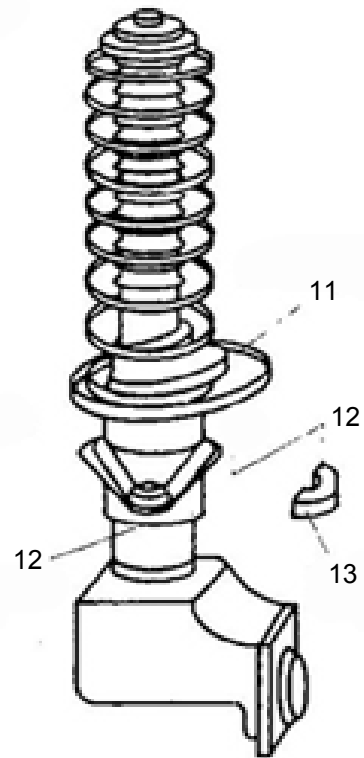

Fig. 1



| № | Описание        | Кол-во | №  | Описание         | Кол-во |
|---|-----------------|--------|----|------------------|--------|
| 1 | Зажим           |        | 8  | Правая поддержка |        |
| 2 | Шарнир          |        | 9  | Левая поддержка  |        |
| 3 | Шарнир          |        | 10 | Фиксатор         |        |
| 4 | Шарнирный замок |        |    |                  |        |
| 5 | Верхний зажим   |        |    |                  |        |
| 6 | Стойка          |        |    |                  |        |
| 7 | Фиксатор        |        |    |                  |        |

## Гарантийный талон

Наименование изделия \_\_\_\_\_

Модель \_\_\_\_\_

Серийный номер изделия \_\_\_\_\_

Торговая организация \_\_\_\_\_

Дата покупки \_\_\_\_\_

### Срок гарантии 6 месяцев со дня продажи. Мп

Гарантийные обязательства: Гарантийный срок эксплуатации исчисляется со дня продажи товара. В течение гарантийного срока в случае обнаружения неисправностей, вызванных заводскими дефектами, покупатель имеет право на бесплатный ремонт. При отсутствии на гарантийных талонах даты продажи, заверенной печатью организации-продавца, срок гарантии исчисляется с даты выпуска изделия. Все претензии по качеству будут рассмотрены только после получения акта рекламации. После получения акта рекламации сервисный центр в течение 3 дней выдает акт экспертизы.

Гарантия не распространяется:

-На изделия с механическими повреждениями, следами химического и термического воздействия, а также любыми воздействиями, происшедшими вследствие действия сторонних обстоятельств, не вызванных заводскими дефектами.

-На изделия, работоспособность, которых нарушена вследствие неправильной установки или несоблюдения требований технической документации.

-На изделия, вскрытые потребителем или необученным ремонту данного изделия персоналом.

-На расходные материалы, а также любые другие части изделия, имеющие естественный ограниченный срок службы (клапана, плунжера, прокладки, уплотнения, сальники, манжеты и т.п.)

Условия гарантии не предусматривают профилактику и чистку изделия, а также выезд мастера к месту установки изделия с целью его подключения, настройки, ремонта, консультации.

Транспортные расходы Поставщик берет на себя только в случае признания ремонта гарантийным.

Покупатель вправе отправить оборудование в адрес Поставщика и за счет Поставщика только после получения письменного согласия Последнего.

В случае если в результате проверки качества Товара будет установлено, что недостатки Товара возникли не по вине производителя, Покупатель возмещает Поставщику все убытки, вызванные таким возвратом (в том числе стоимость проверки качества Товара, транспортные расходы и др.).

Гарантийный ремонт оборудования осуществляется в течение 20 дней с момента получения акта экспертизы и при наличии запасных частей на складе. В случае признания ремонта гарантийным пересылка запчастей в другой город (в пределах РФ) осуществляется за счет поставщика только транспортной компанией «Байкал-Сервис».

### Сроки приема рекламаций:

**Рекламация по количеству** принимается в течение 10 дней с даты получения товара клиентом или его представителем. Для региональных клиентов к этому сроку прибавляется срок доставки товара транспортной компанией.

**Рекламация по качеству на изделия с заводским дефектом** принимается в течение всего гарантийного срока, указанного в инструкции.

**Рекламация на изделия с механическим повреждением** принимается в течение месяца с даты получения товара клиентом или его представителем. Товар на экспертизу должен быть представлен в неповрежденной заводской упаковке. Это исключит вероятность, что товар был поврежден при транспортировке или на складе покупателя.

**С условиями гарантии ознакомлен:**

Дата \_\_\_\_\_ Подпись \_\_\_\_\_

Владелец торговой марки ООО «АТЛАНТА», 111024, Россия, Москва, 1-я улица Энтузиастов, 12  
Тел/факс (495) 673-0670 www.atlanta-auto.ru E-mail: info@atlanta-auto.ru